

# 10-11

## 3방 스테인레스 밸브 GXF-S Series (SUS 304)

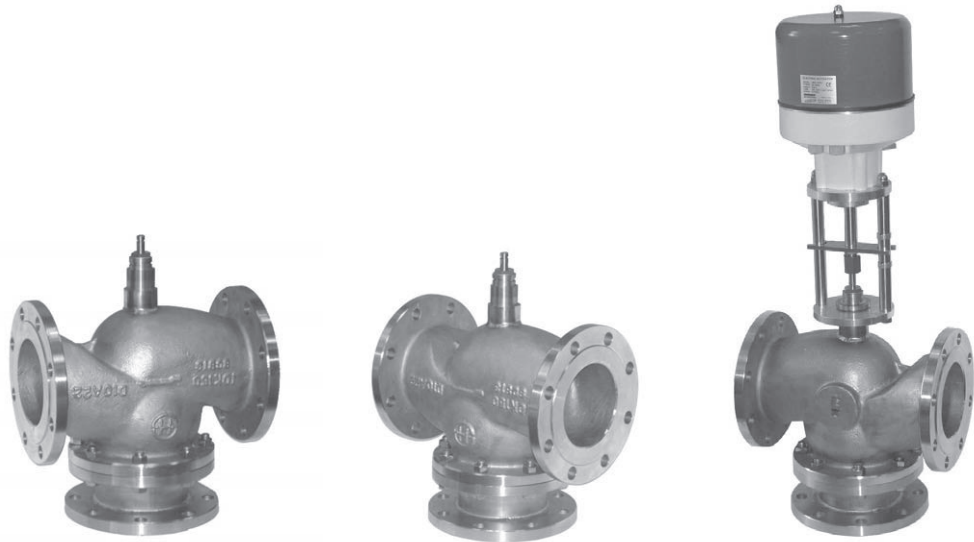

### 개요 | Summary

GXF-S... 스테인레스 밸브는 플랜지(Flange) 접속형이고 3방 글로브 스테인레스 밸브로서 조작기 GEA-시리즈와 조합하여 냉난방 공조, 제조설비 시설물에 사용하여 비례식 조절 또는 ON-OFF 조절에 사용하며 디지털 전자식 밸브 조작기와 연결되어 사용한다.

- 공칭 스트로크 - DN 20 ~ DN 50 : 20 mm
- DN 65 ~ DN 150 : 40 mm
- DN 200, DN 250 : 60 mm

### 기술 사양 | Technical Data

- 동작 압력 : 10 Kgf/cm<sup>2</sup>
- 허용 온도 : -20 ~ 150°C에서 DIN4747 / DIN3158 (사용 온도 100°C 이상은 패킹 교체되어야 함)
- 밸브 흐름 특성 : Linear
- 누수율 : 직선포트 0... 0.01% of Kvs value Class IV, 바이패스 0.5... 1% of Kvs value
- 후렌지연결 : JIS 10K RF (JIS B2220)

\*Close-off 압력

Model	DN mm	유량계수		Stroke mm	Sv	Actuator ΔPmax (kgf/cm <sup>2</sup> )				
		Kv	Cv			GEA-20A(PD)	GEA-35A(PD)	GEA-55A(P)	GEA-100A(P)	GEA-250A(P)
GXF-S 20	20	5.6	6.5	20	50	10	-	-	-	-
GXF-S 25	25	10.6	12.4	20	50	10	-	-	-	-
GXF-S 40	40	25.4	29.6	20	50	10	-	-	-	-
GXF-S 50	50	38.8	45.3	20	50	8	-	-	-	-
GXF-S 65	65	64.2	74.9	40	50	-	8.1	-	-	-
GXF-S 80	80	90.5	105.6	40	50	-	5.4	-	-	-
GXF-S 100	100	130.2	151.9	40	50	-	3.4	-	-	-
GXF-S 125	125	188.0	219.4	40	50	-	-	3.4	-	-
GXF-S 150	150	283.0	330.3	40	50	-	-	2.4	-	-
GXF-S 200	200	594.0	696.0	60	50	-	-	-	2.4	6.1
GXF-S 250	250	906.0	1057	60	50	-	-	-	-	3.9

Sv : Rangeability (VDI 2173)

ΔPV100 : 최대부하로 설치시 밸브가 완전히 열린 상태에서의 밸브전후단의 최대 허용 차압 (압력강하)

ΔPmax : 밸브가 닫힌 상태에서 유체가 리크 되지 않게 유지할 수 있는 조작기 최대허용 차압 Close-off 압력

· 스트로크 20mm 밸브에 GEA-35PD(A) 또는 GEA-55P(A)를 조합할 경우 주문시 표시해 주세요.

\*Kv=Cv/1.167

재질 | Materials |

No	1	2	3	4	5
Part Name	Body	Bonnet	Disc	Packing (GASKET)	Stem
Material	SCS13 (SUS304)	SCS13 (SUS304)	SUS304	PTFE	SUS304

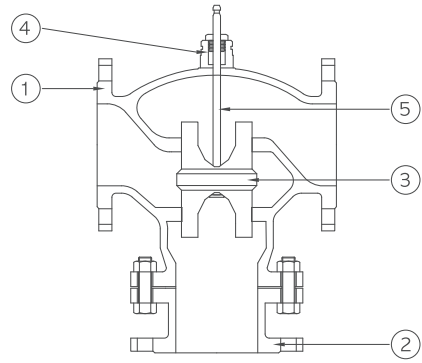

기계적 디자인 | Mechanical Design |

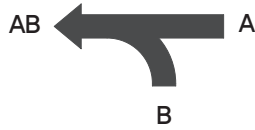
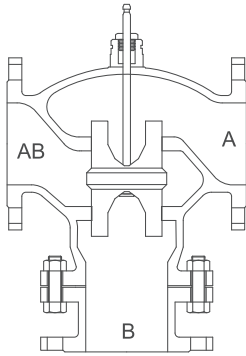

혼합형 (Mixing Type)

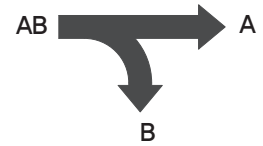

분배형 (Diverting Type)

- ▶ 플러그는 밸브 스템과 직접 연결되어 있다.
- ▶ Mixing(혼합)과 Diverting(분배)타입으로 사용 할 수 있다

밸브의 선정 | Valve Selection |

▶ 유량 다이어그램

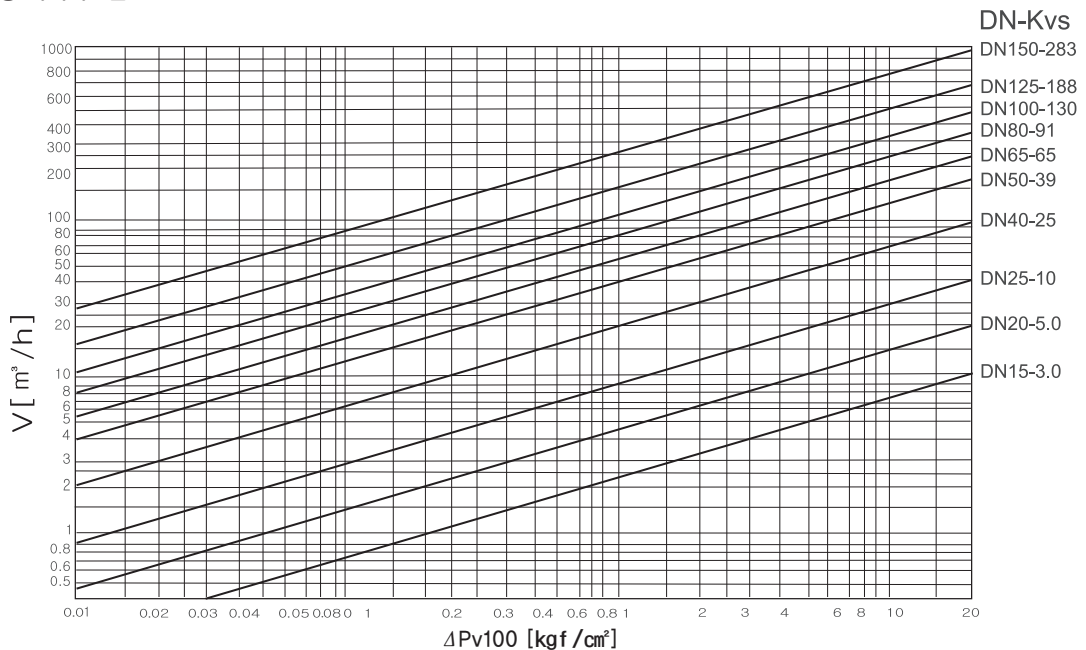

V : 유 량 (m³/h)    ΔPv100 : 밸브압력 강하 (kgf/cm²)

《《 밸브의 흐름 특성 | Characteristic Of Valve s Flow |

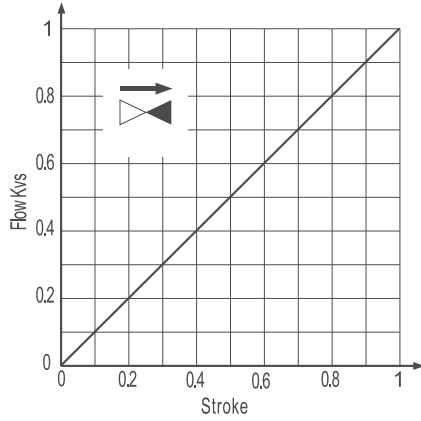

- 밸브 흐름 특성  
    등비율 Linear
- 유량조절비 (Rangeability) - 50 : 1

《《 설치시 주의사항 | Mounting Notes |

· 밸브의 기능상의 안전율을 높이기 위해 스트레이너를 설치하는 것이 좋다.

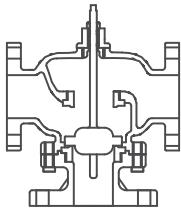

〈기준 사용〉

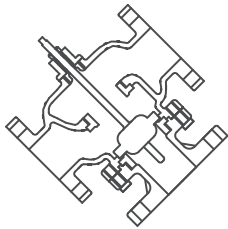

〈최저 조건시 사용〉

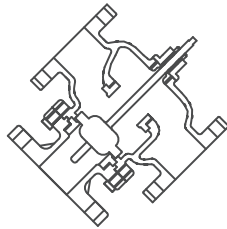

〈사용 불가〉

· 설치시 유체흐름 방향과 밸브 몸체에 표시된 방향을 (➡ 방향) 일치시킨다.

《《 검수 지침 | Guidelines For An Examination Of Water |

- 밸브의 검수(시운전)는 조작기가 올바르게 조립된 상태에서 실시한다.
- 1. 밸브 축이 내려갈 때 : 수평흐름 Open , Bypass 흐름 Close
- 2. 밸브 축이 올라갈 때 : 수평흐름 Close , Bypass 흐름 Open

《《 점검 | Check |

- 밸브의 Packing Box가 손상되었을 경우, 밸브몸체의 탈착 없이 Packing Box의 교체가 가능하다.
- -20 ~150℃까지의 유체(냉수, 온수, 스팀)에 사용 가능한 Packing Box

외형치수 | Shape Dimension

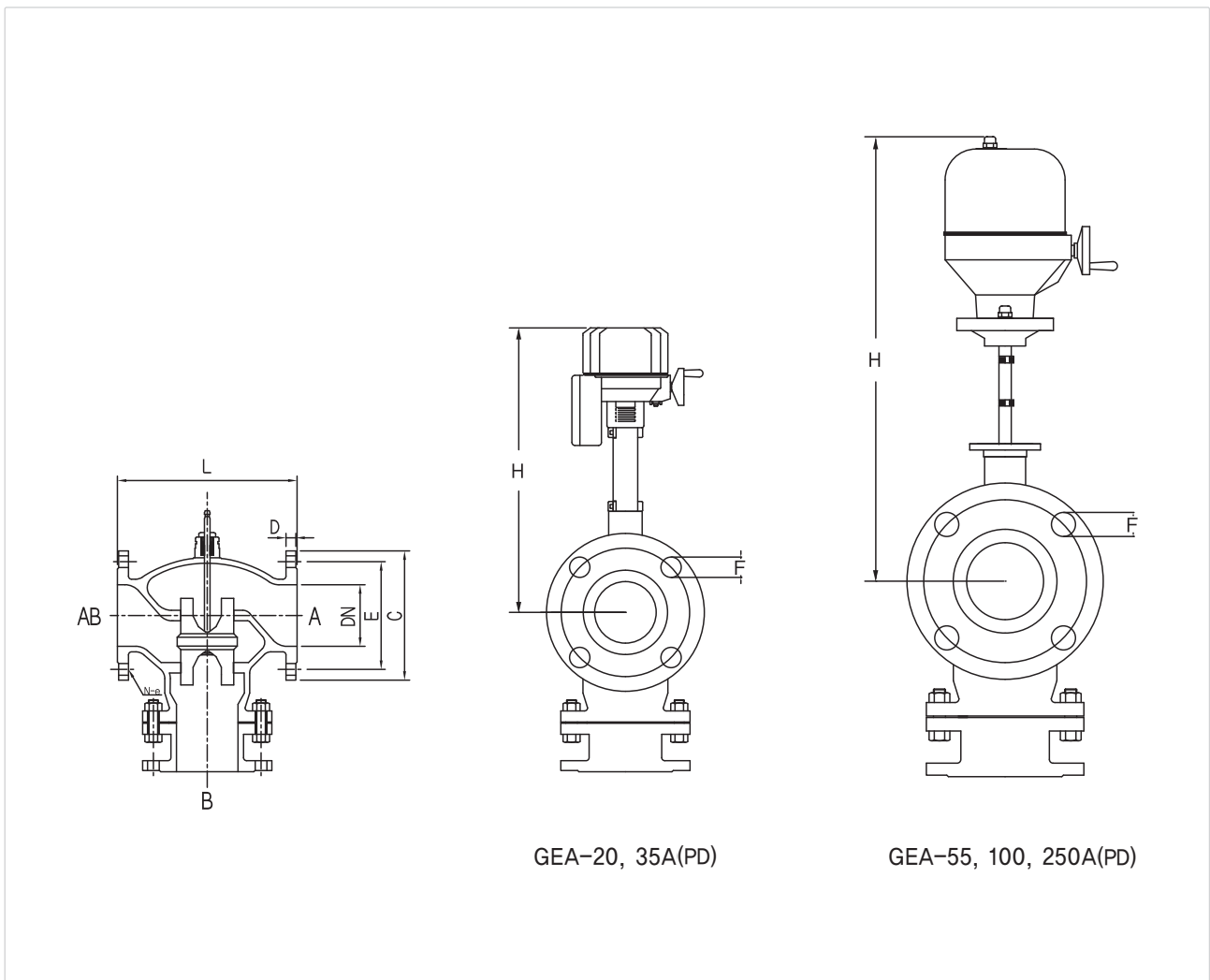

Model	DN	L	C	D	E	F	Bolt Size	H					Weight Valve(kg)
								GEA-20	GEA-35	GEA-55	GEA-100	GEA-250	
GXF-S 20	20	117	100	14	75	15×4	M12	300	-	-	-	-	8.0
GXF-S 25	25	127	125	14	90	19×4	M16	320	-	-	-	-	9.2
GXF-S 40	40	161	140	16	105	19×4	M16	333	-	-	-	-	15.0
GXF-S 50	50	200	155	16	120	19×4	M16	340	-	-	-	-	18.0
GXF-S 65	65	212	175	18	140	19×4	M16	-	385	-	-	-	23.0
GXF-S 80	80	241	185	18	150	19×8	M16	-	410	-	-	-	28.0
GXF-S 100	100	292	210	18	175	19×8	M16	-	445	-	-	-	35.0
GXF-S 125	125	356	250	20	210	23×8	M20	-	450	710	-	-	49.0
GXF-S 150	150	406	280	22	240	23×8	M20	-	465	765	-	-	69.0
GXF-S 200	200	495	330	22	290	23×12	M20	-	-	-	880	-	180.0
GXF-S 250	250	622	400	24	355	25×12	M22	-	-	-	-	927	275.0